

- 1 Возьмите
прямую столешницу

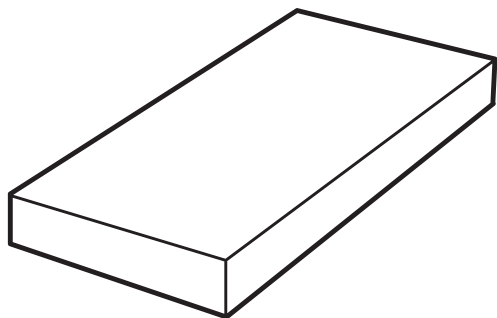

- 2 Прикрепите шаблон для резки
и отметьте линию распила

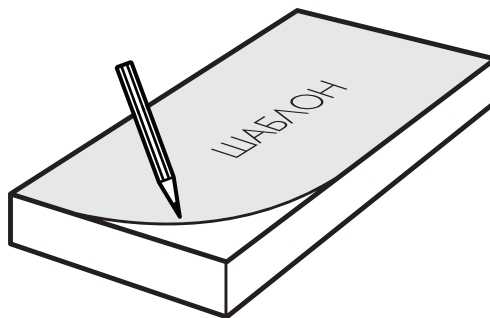

- 3 Пройдите
фрезой

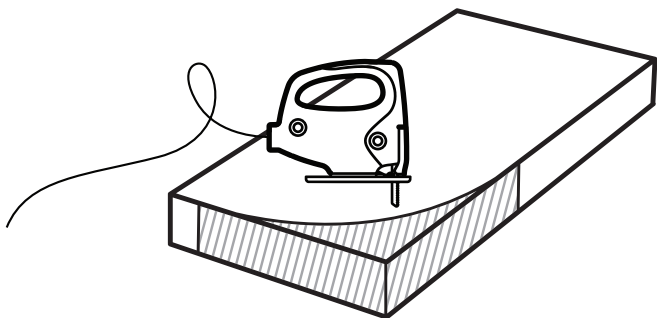

- 4 Используйте
кромку с клеем

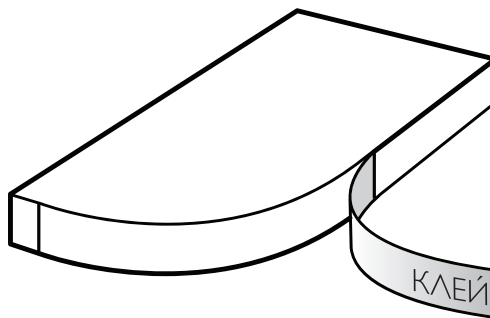

- 5 Прижмите кромку с клеем
к торцу столешницы
и нагрейте её
с помощью утюга

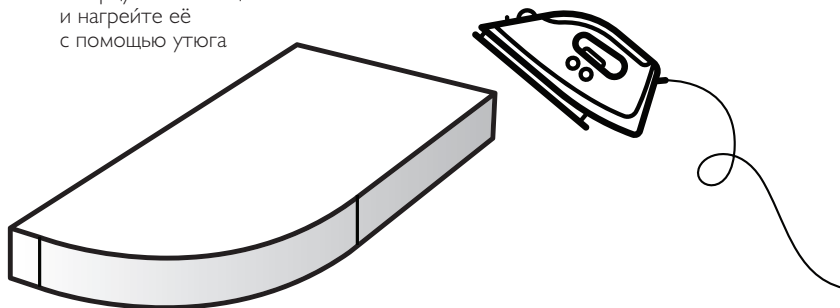

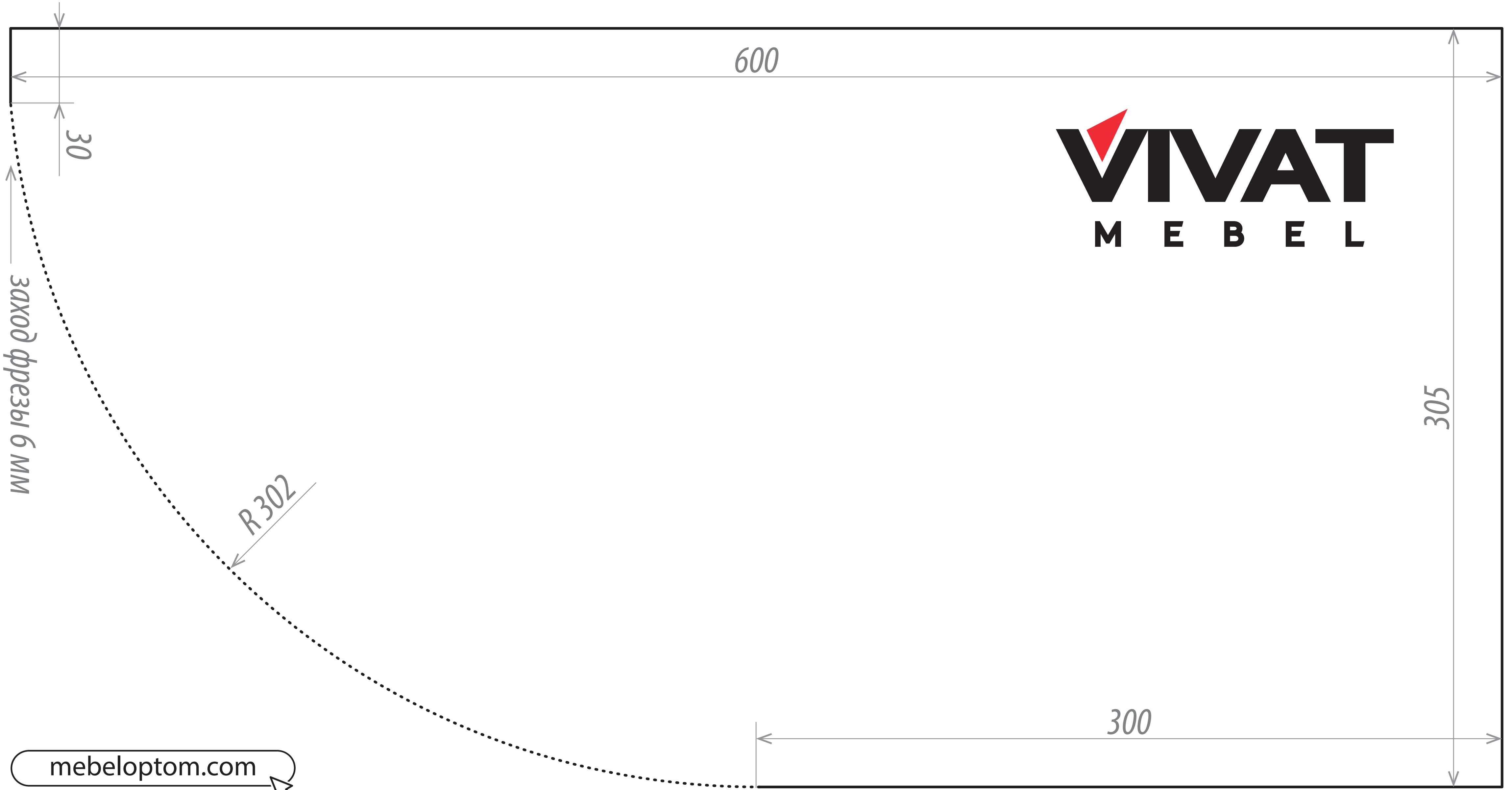

mebeloptom.com